

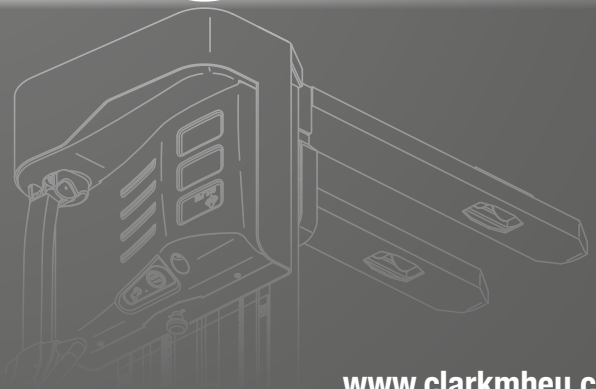

THE FORKLIFT

WS10M WS10Mi WS10

Elektro-Hochhubwagen
1000 kg

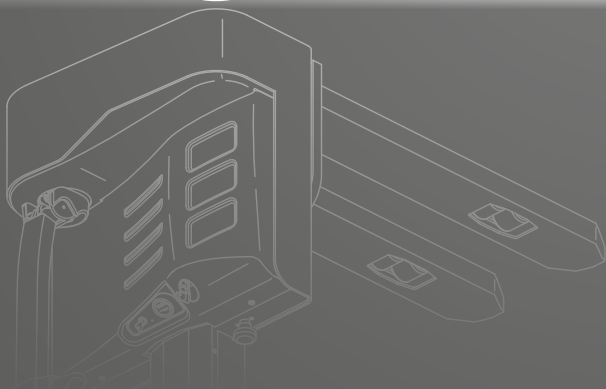
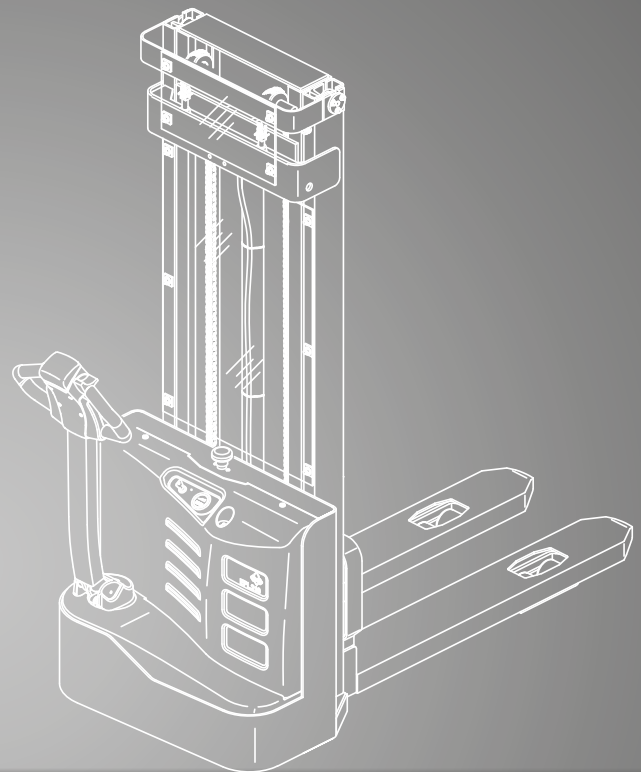
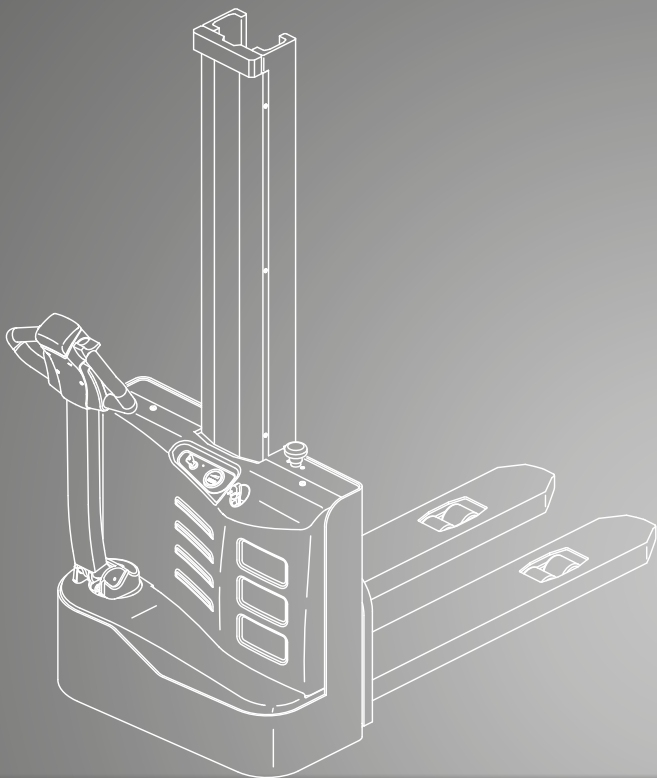

ABMESSUNGEN

WS10M
WS10Mi
WS10

$$R = \sqrt{(l_6 - x)^2 + \left(\frac{b_{12}}{2}\right)^2}$$

$$R_h = \sqrt{x^2 + \left(\frac{b_{12}}{2}\right)^2}$$

$A_{st} = W_a + R + a$ wenn $R_h < W_a$

$A_{st} = R_h + R + a$ wenn $R_h > W_a$

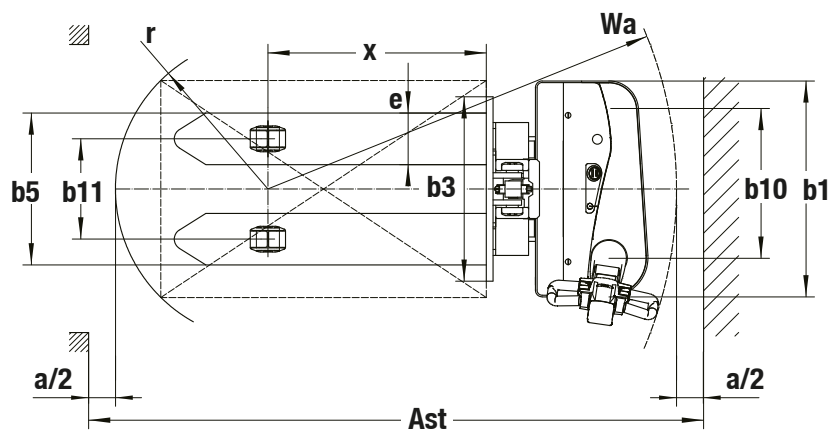
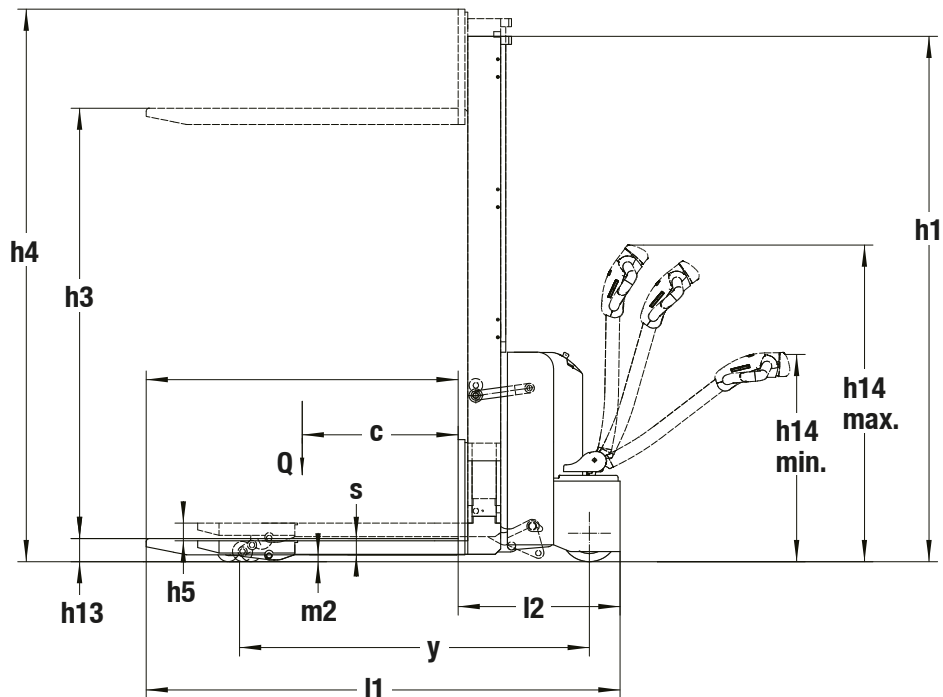

Die zugehörigen Werte finden Sie unter den entsprechenden Zeilennummern in der Tabelle „Technische Daten“.

TECHNISCHE DATEN

Technische Daten nach VDI 2198

1.1 Hersteller (Kurzbezeichnung)		CLARK	CLARK	CLARK	
Kennzeichen	1.2 Typzeichen des Herstellers	WS10M	WS10Mi	WS10	
	1.3 Antrieb	24V Elektro	24V Elektro	24V Elektro	
	1.4 Bedienung	Geh-Lenkung	Geh-Lenkung	Geh-Lenkung	
	1.5 Tragfähigkeit/Last	Q (kg)	1000	1000 (1200) *3	1000
	1.6 Lastschwerpunktstand	c (mm)	600	600	600
	1.8 Lastabstand	x (mm)	805	805	795
	1.9 Radstand	y (mm)	1126	1260	1240
Gewicht	2.1 Eigengewicht inkl. Batterie (s. 6.5)	kg	462	520	533
	2.2 Achslast mit Last vorn/hinten	kg	641/821	560/1160	634/851
	2.3 Achslast ohne Last vorn/hinten	kg	343/119	350/170	413/120
Räder, Fahrwerk	3.1 Bereifung		Polyurethan	Polyurethan	Polyurethan
	3.2 Reifengröße, vorn		Ø 210x70	Ø 210x70	Ø 210x70
	3.3 Reifengröße, hinten		Ø 80x60	Ø 80x60	Ø 80x60
	3.4 Zusatzräder (Abmessungen)		Ø 130x55	Ø 130x55	Ø 130x55
	3.5 Räder, Anzahl vorn/hinten (x = angetrieben)		1x + 1/4	1x + 1/4	1x + 1/4
	3.6 Spurweite, vorn	b10 (mm)	533	533	533
	3.7 Spurweite, hinten	b11 (mm)	380	370	400
Grundabmessungen	4.2 Höhe Hubgerüst eingefahren	h1 (mm)	1940	1940	2056
	4.3 Freihub	h2 (mm)	1387	1606	-
	4.4 Hub *1	h3 (mm)	1517	1513	2930
	4.4 Hubhöhe	h3 + h13 (mm)	1605	1605	3015
	4.5 Höhe Hubgerüst ausgefahren	h4 (mm)	2053	2011	3521
	4.6 Initialhub	h5 (mm)	-	115	-
	4.9 Höhe Deichselgriff in Fahrstellung min./max.	h14 (mm)	860/1200	860/1200	860/1200
	4.15 Höhe gesenkt	h13 (mm)	88	88	85
	4.19 Gesamtlänge	l1 (mm)	1615	1750	1740
	4.20 Länge einschl. Gabelrücken	l2 (mm)	465	600	590
	4.21 Gesamtbreite	b1 (mm)	800	800	800
	4.22 Gabelzinkenmaße	s • e • l (mm)	60x170x1150	60x190x1150	55x160x1150
	4.25 Gabelaußenabstand	b5 (mm)	550	560	560
4.32 Bodenfreiheit Mitte Radstand	m2 (mm)	30	26	30	
4.34 Arbeitsgangbreite bei Palette 1000 x 1200 quer	Ast (mm)	2126	2340	2242	
4.34 Arbeitsgangbreite bei Palette 800 x 1200 längs	Ast (mm)	2057	2260	2177	
4.35 Wenderadius	Wa (mm)	1295	1500	1408	
Leistungsdaten	5.1 Fahrgeschwindigkeit mit/ohne Last	km/h	4.0/4.5	4.0/4.5	4.5/4.8
	5.2 Hubgeschwindigkeit mit/ohne Last	m/s	0.12/0.22	0.10/0.14	0.12/0.22
	5.3 Senkgeschwindigkeit mit/ohne Last	m/s	0.12/0.11	0.10/0.07	0.12/0.11
	5.8 Max. Steigfähigkeit mit/ohne Last *2	%	3/10	3/10	3/10
	5.10 Betriebsbremse		Elektrisch	Elektrisch	Elektrisch
Antrieb/Motor	6.1 Fahrmotor, Leistung S2 60 min	kW	0.65	0.65	0.65
	6.2 Hubmotor, Leistung bei S3 15 %	kW	2.2	2.2	2.2
	6.3 Batterie nach DIN 43531/35/36 A, B, C, nein		Nein	Nein	Nein
	6.4 Batteriespannung/Nennkapazität	Ah/5hr	24V/72Ah	24V/72Ah	24V/72Ah
	6.5 Batteriegewicht	kg	2 x 25	2 x 25	2 x 30
	6.6 Energieverbrauch nach VDI-Zyklus	kWh/h	-	-	-
	- Batterietyp		Blockbatterien	Blockbatterie	Blockbatterien
	8.1 Art der Fahrsteuerung		DC	DC	DC
Sonst.	10.5 Ausführung Lenkung		Mechanisch	Mechanisch	Mechanisch
	10.7 Schalldruckpegel nach EN 12053, Fahrerohr	dB(A)	74	74	74

*1) Weitere Hubhöhen siehe Hubgerüsttabelle

*2) Bei einem Reibungswert von $\mu=0.6$ with 1.6 km/h

*3) Tragfähigkeit auf Initialhub

Alle aufgeführten Daten gelten für serienmäßig ausgestattete Stapler mit Standard-Freischhubgerüst. Wird der Stapler mit Sonderausrüstung oder anderen Hubgerüsten versehen, so können sich die Werte ändern. Die Angaben gelten unter normalen Einsatzbedingungen.

PRODUKTBE SCHREIBUNG

WS10, WS10M und WS10Mi

Einsatz

Der WS10M und der WS10Mi sind die Einstiegsmodelle in den Bereich der Hochhubwagen. Ideal zum Transport über kurze Strecken oder auch als mobiler Arbeitstisch nutzbar. Die Mono-Hubgerüste verfügen über eine maximale Tragfähigkeit von 1000 kg. Dies macht die Hochhubwagen zu idealen Helfern in vielfältigen Einsatzbereichen. Der WS10 mit Standard-Hubgerüst besitzt mit bis zu 3300 mm eine sehr hohe maximale Hubhöhe und kann somit auch höhere Ablageorte erreichen. Alle Modelle dieser Serie eignen sich für leichte und gelegentliche Einsätze. Der WS10Mi ist mit Initialhub ausgestattet. Hierdurch ist er prädestiniert für den Einsatz auf unebenen Böden.

Leicht und kompakt

Die kompakte Bauform dieser Baureihe ermöglicht den Einsatz in platzkritischen Arbeitsbereichen sowie in sehr schmalen Arbeitsgängen. Zum Lenken des wendigen Hubwagens ist nur ein geringer Kraftaufwand nötig. Der Bediener wird somit entlastet. Aufgrund des geringen Fahrzeuggewichts und der dadurch geringeren Bodenbelastung ist auch der Einsatz in Zwischenebenen realisierbar.

Sicherheit

Die Deichsel ist für Links- und Rechtshänder gleichermaßen geeignet und ermöglicht eine präzise Bedienung aller Fahr- und Hubfunktionen. Aufgrund des großen Sichtfelds durch die Hubgerüstprofile hat der Bediener stets die Gabeln und die Last im Blick. Die Mono-Hubgerüste sorgen ebenfalls für eine gute Sicht auf die Gabelspitzen. Das gewährleistet ein zielsicheres Positionieren des Fahrzeugs und eine schnelle und sichere Aufnahme von Lasten.

Zudem verfügen die Modelle der WS10-Baureihe über tiefe Fahrzeugrahmen zum Schutz der Füße aller Personen in der Nähe des Fahrzeugs. Der WS10 mit Standard-Hubgerüst besitzt zudem eine von der Hubhöhe abhängige maximale Fahrgeschwindigkeit.

Batterie und Ladetechnik

Mit wartungsfreien Blockbatterien und eingebautem Ladegerät ist ein Nachladen der Batterie an jeder 230 Volt-Steckdose möglich. Dies garantiert ein flexibles und dezentrales Nachladen der Batterie. Das Fahrzeugdisplay informiert den Bediener über den Batterieladestand sowie über die Betriebsstunden.

ALLGEMEINE DATEN

Hubgerüstübersicht WS10M

Hubgerüst	Hubhöhe (h3+h13)	Bauhöhe eingefahren (h1)	Höhe Hubgerüst ausgefahren (h4)	Freihub (h2)
	mm	mm	mm	mm
Mono	1605	1940	2053	1387
	1955	2290	2403	1737

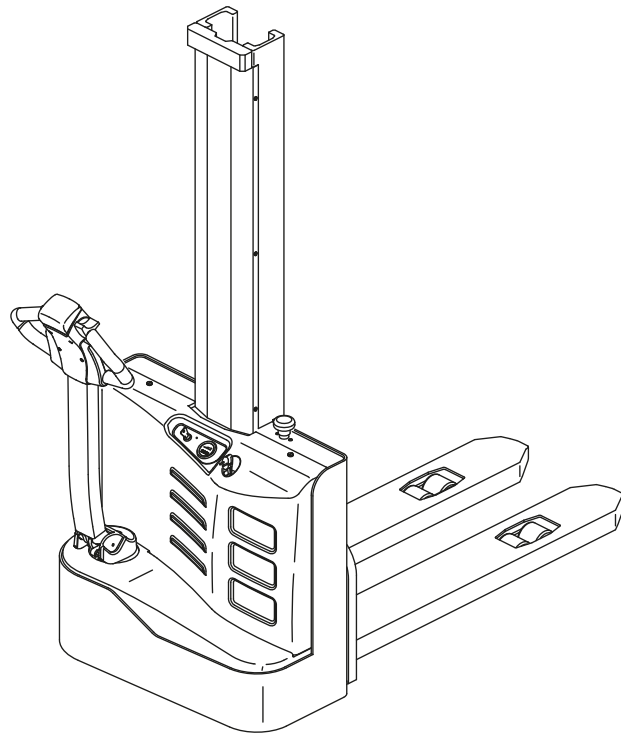

Hubgerüstübersicht WS10Mi

Hubgerüst	Hubhöhe (h3+h13)	Bauhöhe eingefahren (h1)	Höhe Hubgerüst ausgefahren (h4)	Freihub (h2)
	mm	mm	mm	mm
Mono	1605	1940	2011	1606
	1955	2290	2361	1936

Hubgerüstübersicht WS10

Hubgerüst	Hubhöhe (h3+h13)	Bauhöhe eingefahren (h1)	Höhe Hubgerüst ausgefahren (h4)	Freihub (h2)
	mm	mm	mm	mm
Standard	2515	1806	3021	-
	2715	1906	3221	
	3015	2056	3521	
	3315	2206	3821	

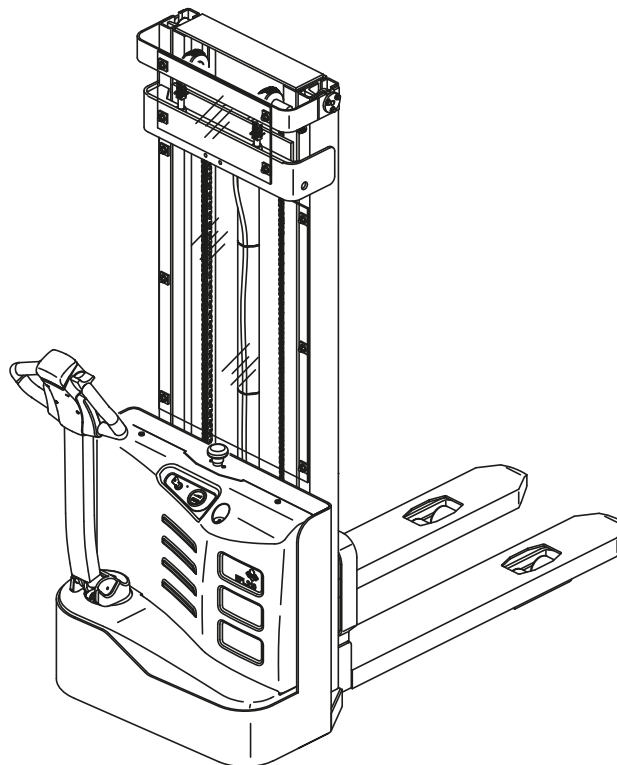

AUSSTATTUNGSVARIANTENMATRIX



	WS10	WS10M	WS10Mi
Antriebsrad (Polyurethan)	•	•	•
Profiliertes Antriebsrad	X	X	X
Tandem-Gabelrollen (Polyurethan)	•	•	•
Wartungsfreie Blockbatterien (Gel)	•	•	•
Wartungsfreie Blockbatterien (AGM)	X	X	-
Integriertes Ladegerät	•	•	•
Initialhub	-	-	•

• = Serienausstattung; x = Option; - = Nicht verfügbar

Händler:

CLARK Europe GmbH
Dr.-Alfred-Herrhausen-Allee 33
47228 Duisburg / Germany
Tel.: +49 (0)2065 499 13-0
Fax: +49 (0)2065 499 13-290
E-Mail: Info-europe@clarkmheu.com
www.clarkmheu.com

Nr.: 4579631 04/2022